

MODULO DI RICHIESTA PRE-AVVIAMENTO

STØNE

(da inoltrare tramite e-mail ad: service@innovaenergie.com - a cura dell'installatore)

1. DETTAGLI RICHIEDENTE

Società installatrice richiedente: _____ Tel: _____

Cognome / nome referente tecnico idraulico: _____ Tel: _____

Cognome / nome referente tecnico elettrico: _____ Tel: _____

Cognome / nome cliente: _____ Tel: _____

Indirizzo installazione: Via / Piazza _____

Comune: _____ CAP: _____ Provincia: _____

Data di richiesta: _____

2. INFORMAZIONI PRELIMINARI SUL PRE-AVVIAMENTO

Durante la visita di Pre-Avviamento è **opportuno** che siano presenti l'installatore idraulico ed elettrico nonché il progettista dell'impianto per definire eventuali dubbi e/o richieste specifiche.

3. DETTAGLI PDC

Specificare la PDC INNOVA installata:

B1 - Split senza accumulo T1 - Split con accumulo C1 - Split da INCASSO

M1 - Monoblocco senza accumulo interno H1 - Monoblocco con accumulo interno

Specificarne la taglia di potenza:

5M 7M 9M 11M 11T 13M 13T 15M 15T

Specificarne la configurazione:

V - Mandata verticale H - Mandata orizzontale IN - Incasso

Specificare il SN (numero di matricola) dell'unità interna ed esterna: (per modelli **STONE M1**, inserire SOLO una matricola)

SN U.I. (Unità Interna) _____

SN U.E. (Unità Esterna) _____

Se presente, specificare la tipologia di Kit Web Server Butler installato:

ESW736II (Butler Pro TOUCH)



ESW737II (Butler Pro)



Il Web Server Butler necessita di una connessione ad Internet via cavo di rete LAN, è quindi **OBBLIGATORIO che l'impianto sia già predisposto per una adeguata connessione allo stesso come riportato sul manuale dedicato**

La connessione ad Internet deve essere **OBBLIGATORIAMENTE agganciata ad un Router Wi-Fi già predisposto ed accuratamente installato da un tecnico competente per poter procedere con il primo avviamento del Web Server**

4. DETTAGLI IMPIANTO

PRODUZIONE ACS

Specificare la tipologia di serbatoio installato:

Serbatoio con scambiatore istantaneo – acqua tecnica

Serbatoio con accumulo acqua sanitaria

- Specificare la superficie di scambio della serpentina: _____ m²

Specificarne la capienza:

200 L 300 L 500 L 800 L 1000 L 1500 L 2000 L Altro: _____ L

Specificare la presenza di un'integrazione solare:

Kit solare INNOVA – GB0685II oppure GB1063II (solo per versione INCASSO)

Altro (specificarne la tipologia): _____

- Specificare la superficie di scambio della serpentina solare: _____ m²

L'impianto è dotato di pompa di ricircolo? Si No

Se Sì, come viene gestita la programmazione oraria? _____

È noto il valore di durezza dell'acqua? Si No

- Specificare il valore di durezza: _____ °f
- Se >20°f, è presente un addolcitore? Si No

RISCALDAMENTO / RAFFRESCAMENTO IMPIANTO

Specificare la classe energetica dell'edificio: _____

Specificare l'utilizzo e le relative specifiche richieste: (più opzioni disponibili)

Riscaldamento

- Temperatura di progetto: _____ °C
- Superficie utile riscaldata: _____ m²

Raffrescamento

- Temperatura di progetto: _____ °C
- Superficie utile raffrescata: _____ m²

Specificare la tipologia dell'impianto: (possibili più opzioni)

Pavimento Soffitto Radiatori Ventilconvettori Altro: _____

Specificare la configurazione idraulica dell'impianto: (1 opzione disponibile)

Mandata diretta – **senza** Accumulo inerziale

Mandata diretta – **con** Accumulo inerziale

- Specificare la capienza: _____ L

Separatore idraulico

- Specificare la capienza: _____ L

Altro: _____

L'impianto è dotato di pompe di rilancio? Si No

È presente un filtro ad Y sul ritorno impianto? Si No

È presente un filtro defangatore sul ritorno impianto? Si No

È presente un disaeratore sulla mandata? Si No

▪ **GENERATORE TERMICO AUSILIARIO (AUX)**

Specificare la potenza elettrica disponibile dall'utenza: _____ KW

Specificare la tipologia di carico ausiliario:

Kit resistenze elettriche integrate INNOVA – GB0684II / GB1096II (specificare gli step collegati/da collegare)

2 KW 4 KW 6 KW – Solo per modelli PDC TRIFASE

Resistenze elettriche esterne

Caldaia

Altro: _____

Specificare il metodo di intervento dell'AUX: (1 opzione disponibile)

Integrazione (AUX lavora con PDC) **Commutazione** (AUX lavora senza PDC)

Specificare le soglie di intervento dell'AUX: (più opzioni disponibili)

Raggiungimento soglia di temperatura max per funzionamento PDC in IMPIANTO

- Specificare il valore: _____ °C

Raggiungimento soglia di temperatura max per funzionamento PDC in ACS

- Specificare il valore: _____ °C

Temperatura minima esterna in ACS / IMPIANTO

- Specificare il valore: _____ °C

Timeout funzionamento PDC in IMPIANTO (PDC non riesce a soddisfare il setpoint IMPIANTO in X minuti)

- Specificare il valore: _____ min

Timeout funzionamento PDC in ACS (PDC non riesce a soddisfare il setpoint ACS in X minuti)

- Specificare il valore: _____ min

▪ **GESTIONE CURVA CLIMATICA**

Specificare il valore di temp. massima ARIA esterna di intervento: RAFFRESCAMENTO: _____ °C RISCALDAMENTO: _____ °C

Specificare il valore di temp. minima ARIA esterna di intervento: RAFFRESCAMENTO: _____ °C RISCALDAMENTO: _____ °C

Specificare il valore di temp. massima ACQUA impianto: RAFFRESCAMENTO: _____ °C RISCALDAMENTO: _____ °C

Specificare il valore di temp. minima ACQUA impianto: RAFFRESCAMENTO: _____ °C RISCALDAMENTO: _____ °C

▪ **INGRESSI DIGITALI (In base al modello verificare i relativi contatti in morsettiera sul manuale d'installazione)**

Se il contatto **TA** viene utilizzato specificare a cosa è collegato: (1 opzione disponibile)

Pompa di rilancio Termostato ambiente Fancoil INNOVA - Contatti CH / BO

Altro: _____

Se il contatto **S** viene utilizzato specificarne l'utilizzo desiderato: (1 opzione disponibile)

S - Attivazione funzione SILENT con contatto CHIUSO

Unità in RISCALDAMENTO con contatto APERTO

Unità in RISCALDAMENTO con contatto CHIUSO

Se il contatto **ON/OFF** viene utilizzato specificarne l'utilizzo desiderato: (1 opzione disponibile)

Unità in STAND-BY con contatto CHIUSO

Unità in STAND-BY con contatto APERTO

- **KIT WEB SERVER BUTLER (SOLO SE PRESENTE)**

Specificare la presenza dei seguenti collegamenti: (più opzioni disponibili)

- COM1 – Collegamento MODBUS dedicato per PDC INNOVA
- COM2 – Collegamento MODBUS dedicato per dispositivi INNOVA (Ventilconvettori / MZS / Termostati / ...)
- COM3 – Collegamento MODBUS dedicato per Energy Meter INNOVA
- OUT1/2 – Contatti puliti in uscita configurabili da chiamata TA via MODBUS (es. pompa di rilancio)

La chiamata TA vuole essere gestita via MODBUS? Si* No

**Disponibile solo se COM1 e COM2 sono stati collegati*

5. INFORMAZIONI E COSTI PRE-AVVIAMENTO + PRIMO AVVIAMENTO

- **PDC**

Il Pre-Avviamento prevede:

- Verifica congiunta preliminare con installatore e progettista dello stato dei lavori (Vedi Check-List successiva)
- Valutazione congiunta preliminare con installatore di eventuali anomalie d'impianto (compatibilmente con il sistema PDC INNOVA installato) ed esposizione di eventuali migliorie applicative da prevedere in vista del successivo Primo Avviamento – **ESCLUSA la realizzazione**

Il Primo Avviamento prevede:

- Personalizzazione parametri di funzionamento in base alle esigenze d'impianto
- Indicizzazione unità esterna e interna
- Test funzionale PDC (sanitario / impianto)
- Rilevazione parametri di rating
- Verifiche congiunte con l'installatore di corretto montaggio e cablaggio ed esposizione di eventuali migliorie applicative – **ESCLUSA la realizzazione**

- **PDC + KIT WEB SERVER BUTLER**

Il Pre-Avviamento prevede:

- Verifica congiunta preliminare con installatore e progettista dello stato dei lavori (Vedi Check-List successiva)
- Valutazione congiunta preliminare con installatore di eventuali anomalie d'impianto (compatibilmente con il sistema PDC+WEB SERVER BUTLER INNOVA installato) ed esposizione di eventuali migliorie applicative da prevedere in vista del successivo Primo Avviamento – **ESCLUSA la realizzazione**

Il Primo Avviamento prevede:

- Personalizzazione parametri di funzionamento in base alle esigenze d'impianto
- Indicizzazione unità esterna e interna
- Test funzionale PDC (sanitario / impianto)
- Rilevazione parametri di rating
- Verifiche congiunte con l'installatore di corretto montaggio e cablaggio ed esposizione di eventuali migliorie applicative – **ESCLUSA la realizzazione**
- Parametrizzazione della rete RS485 ed eventuali dispositivi Wi-Fi INNOVA connessi a Web Server Butler
- Verifica funzionale dei vari dispositivi INNOVA connessi a Web Server Butler
- Verifiche di corretto montaggio e cablaggio ed esposizioni di eventuali migliorie applicative su dispositivi INNOVA connessi a Web Server Butler – **ESCLUSA la realizzazione**
- Descrizione generale del funzionamento dell'App "**InnovApp**" ed eventuale interfaccia Web all'utente
- Calendarizzazione delle unità INNOVA connesse a Web Server Butler (se richiesto)

6. DICHIARAZIONE DI SICUREZZA

Si dichiara inoltre che il luogo dove è installato l'impianto è accessibile in modo sicuro e conforme a tutti i requisiti essenziali previsti dalle normative di sicurezza applicabili, ed eventuali in vigore.

In particolare:

- ogni unità installata sopra i due metri dal suolo deve essere raggiungibile da ponteggi fissi o mobili su tutti i lati della macchina (su tre lati per l'unità interna), scale mobili oltre i due metri non sono da considerarsi a norma
- ogni unità installata su tetti, coperture o soppalchi devono essere circondati da parapetti anticaduta
- Tutte le norme di sicurezza vigenti sono rispettate

FIRMA RICHIEDENTE

7. INFORMAZIONI SULLA PRIVACY

Art. INFORMATIVA AI SENSI DELL'ART.13 DEL D.LGS 169/2003 (GIA' ART.10 LEGGE 675/96) "CODICE IN MATERIA DI PROTEZIONE DEI DATI PERSONALI"

INNOVA S.R.L., in ottemperanza all'articolo dell'D.LGS196/03, in qualità di Autonomo Titolare del trattamento di dati personali è nella necessità di raccogliere dati personali riguardanti la sua ragione sociale (o persona fisica) in qualità di clienti (consumatori finali). Tali informazioni (dati) vengono registrate presso le banche dati della nostra azienda allo scopo (finalità) di permettere tutte le attività di assistenza tecnica inerenti allo specifico contratto stipulato, ma anche per attività statistiche ed eventuali attività di marketing che INNOVA s.r.l. potrà intraprendere in futuro. I dati personali

Richiesti (di tipo comune, identificativi e commerciali) sono inseriti nelle anagrafiche e negli archivi delle nostre banche dati e trattati in maniera (modalità) sia elettronica-telematica che cartacea. Il conferimento dei dati ha natura obbligatoria per le attività di assistenza e natura facoltativa per attività di marketing; la negazione del trattamento implica l'impossibilità da parte di INNOVA s.r.l di svolgere le normali attività gestionali inerenti alla clientela. I vostri dati potranno essere oggetto di comunicazione e diffusione (anche all'estero) presso aziende di trasporto, istituti bancari, amministrazioni finanziarie, enti pubblici e studi legali (tutela dei diritti contrattuali), società controllate, controllanti e collegate in qualsiasi forma giuridica ad INNOVA s.r.l. e centri di assistenza tecnica. Restano validi costantemente nel tempo i diritti sanciti dell'art.7 del D. Lgs. 196/2003 (già articolo.13 della L.675/96).

La firma dei contratti costituisce consenso al trattamento dei dati personali apposti sui medesimi (raccolti tramite compilazione). I diritti di cui sopra possono esser fatti valere scrivendo direttamente al Titolare o al Responsabile del Trattamento al seguente indirizzo:

INNOVA s.r.l. – Via I Maggio 8 - 38089 - STORO (TN)

**Campo obbligatorio*

CHECK LIST PRELIMINARE

!!! LA COMPILAZIONE DEI SEGUENTI PARAGRAFI È RISERVATA UNICAMENTE AL CENTRO ASSISTENZA TECNICA (CAT) !!!

9. INFORMAZIONI PRELIMINARI

- La compilazione dei seguenti paragrafi è riservata **UNICAMENTE** al Centro Assistenza Tecnica (CAT) competente durante la visita di Pre-Avviamento;
- I seguenti paragrafi servono a constatare l'attuale stato d'opera dei lavori in cantiere, onde identificare eventuali problematiche e/o criticità e/o dubbi al fine di poter mettere in regola il sistema (a carico dell'installatore) in vista dell'intervento di Primo Avviamento;
- Prima di poter richiedere il Primo Avviamento, tutte le indicazioni sotto riportate che verranno contrassegnate dal CAT durante la visita di Pre-Avviamento come **"DA FARE"** o **"DA CORREGGERE"**, dovranno risultare come **"VERIFICATO"**.
- Il Centro Assistenza Tecnica (CAT) può specificare nel paragrafo **"NOTE CAT"** le azioni correttive da implementare (a carico dell'installatore) per tutte le indicazioni contrassegnate come **"DA CORREGGERE"**.

10. CHECK LIST PRELIMINARE

- *PDC*

VERIFICHE DA ESEGUIRE	STATO D'AVANZAMENTO		
	DA FARE	DA CORREGGERE	VERIFICATO
Le indicazioni ed avvertenze fornite nei manuali d'installazione sono state rispettate e conformi a quanto indicato	<input type="checkbox"/>	<input type="checkbox"/>	<input type="checkbox"/>
Sono stati rispettati tutti gli spazi funzionali attorno all'UNITÀ ESTERNA (o MONOBLOCCO) (<i>vedi tabella 1</i>)	<input type="checkbox"/>	<input type="checkbox"/>	<input type="checkbox"/>
Sono stati rispettati tutti gli spazi funzionali attorno all'UNITÀ INTERNA (<i>vedi tabella 2</i>)	<input type="checkbox"/>	<input type="checkbox"/>	<input type="checkbox"/>
Al circuito frigo è stato eseguito il TEST di TENUTA, il VUOTO e la VERIFICA PERDITE	<input type="checkbox"/>	<input type="checkbox"/>	<input type="checkbox"/>
**1 due tubi che vanno all'UNITÀ ESTERNA sono di lunghezza adeguata e coibentati correttamente rispettando le distanze massime consentite (<i>vedi tabella 3</i>)	<input type="checkbox"/>	<input type="checkbox"/>	<input type="checkbox"/>
**Sono stati aperti i rubinetti del fluido refrigerante nell'UNITÀ ESTERNA	<input type="checkbox"/>	<input type="checkbox"/>	<input type="checkbox"/>
Sono stati previsti gli accorgimenti adeguati a limitare il propagarsi di vibrazioni	<input type="checkbox"/>	<input type="checkbox"/>	<input type="checkbox"/>
Il circuito idraulico è stato ULTIMATO, CARICATO e SFIATATO	<input type="checkbox"/>	<input type="checkbox"/>	<input type="checkbox"/>
Lo scarico condensa è stato predisposto come riportato nel manuale d'installazione dell'Unità Esterna.	<input type="checkbox"/>	<input type="checkbox"/>	<input type="checkbox"/>
**La sonda PT1 (Sonda regolazione temperatura impianto) è stata posizionata correttamente all'interno di un pozzetto predisposto nel relativo serbatoio applicando pasta conduttiva e rispettando l'indicazione di distanza max pari a 50m	<input type="checkbox"/>	<input type="checkbox"/>	<input type="checkbox"/>
**La sonda PT4 (Sonda regolazione temperatura ACS) è stata posizionata correttamente all'interno di un pozzetto predisposto nel relativo serbatoio applicando pasta conduttiva e rispettando l'indicazione di distanza max pari a 50m	<input type="checkbox"/>	<input type="checkbox"/>	<input type="checkbox"/>
I collegamenti elettrici di alimentazione sono stati fatti tenendo conto dei dati di targa della PDC (<i>vedi tabella 4</i>). **Verificare anche la linea di alimentazione del KIT RESISTENZE ELETTRICHE (<i>vedi tabella 5</i>)	<input type="checkbox"/>	<input type="checkbox"/>	<input type="checkbox"/>
Sono stati inseriti a monte della PDC un interruttore magneto-termico e uno differenziale tenendo conto dei dati di targa della PDC (<i>vedi tabella 4</i>)	<input type="checkbox"/>	<input type="checkbox"/>	<input type="checkbox"/>
**Il collegamento tra UNITÀ ESTERNA e INTERNA è stato eseguito correttamente e rispettata la polarità fra H L	<input type="checkbox"/>	<input type="checkbox"/>	<input type="checkbox"/>
**SOLO per MONOBLOCCO, se si utilizzano le uscite relè RL1-RLc / RL3-RLc il pannello GB1100II (pannello di comando) DEVE essere alimentato separatamente	<input type="checkbox"/>	<input type="checkbox"/>	<input type="checkbox"/>

**Se presente

▪ *Tabella 1*

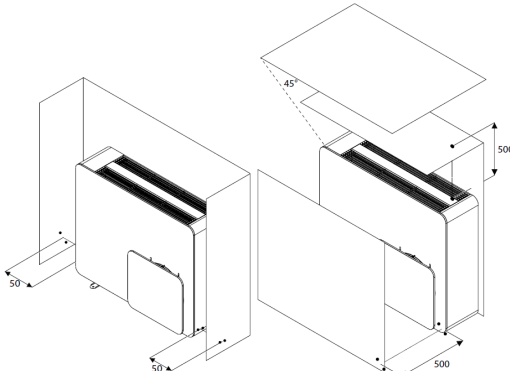
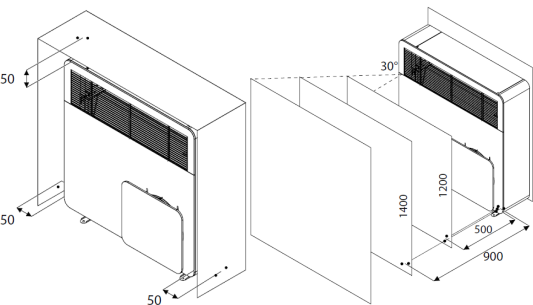
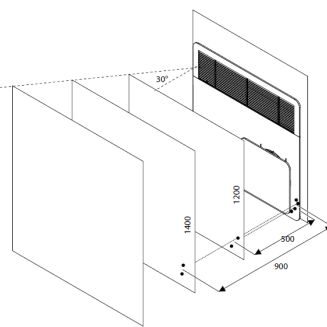
UNITA' ESTERNA E MONOBLOCCO		
VERTICALE - V	ORIZZONTALE - H	INCASSO - IN
		

▪ *Tabella 2*

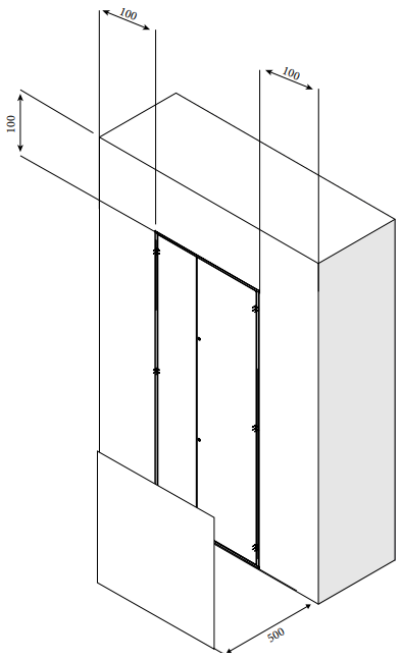
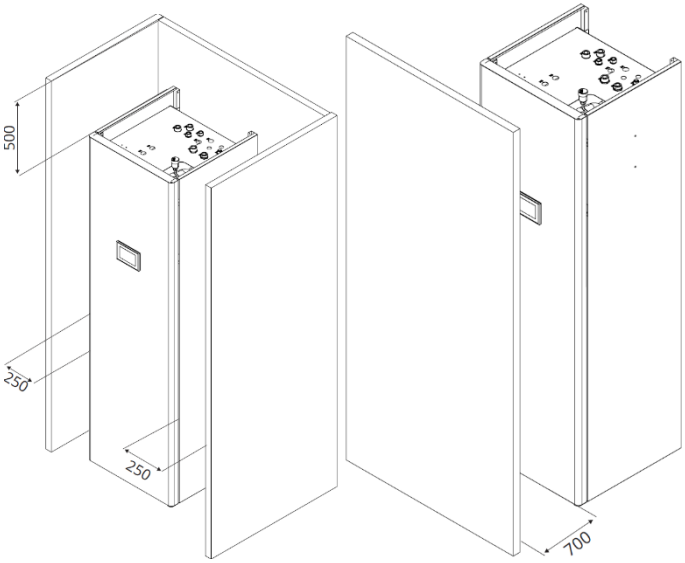
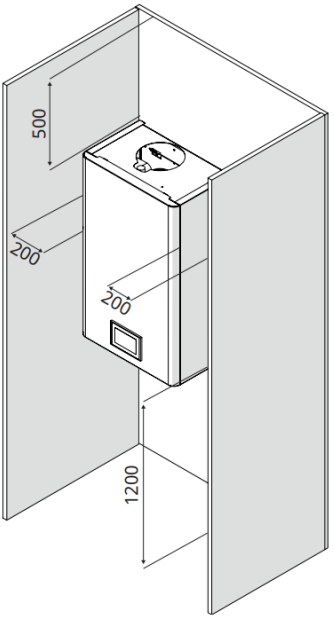
UNITA' INTERNA		
C1	T1 - H1	B1
		

▪ **Tabella 3**

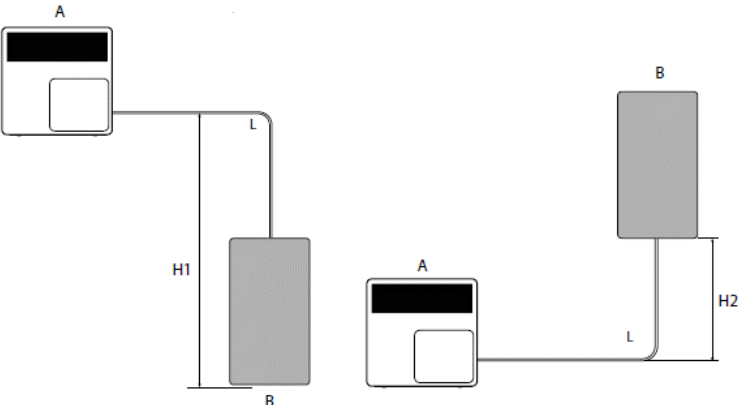

LEGENDA	DESCRIZIONE	u.m.	TUTTE LE TAGLIE
L	Massimo sviluppo in lunghezza consentito	m	50
H1	Limite di differenza di elevazione tra le due unità con l'unità esterna è posizionata più in alto	m	30
H2	Limite di differenza di elevazione tra le due unità con unità esterna posizionata più in basso	m	15
	Lunghezza dei tubi di collegamento senza carica complementare di gas	m	2 ÷ 12
	Carica complementare per metro di tubo fra 12 e 50 m	g/m	60

▪ **Tabella 4**

Modelli	u.m.	5-M	7-M	9-M	11-M	11-T	13-M	13-T	15-M	15-T
Dati elettrici										
Tensione	V/ph/Hz	230/1/50	230/1/50	230/1/50	230/1/50	400/3/50	230/1/50	400/3/50	230/1/50	400/3/50
Massima potenza assorbita	kW	2,90	3,80	4,50	5,30	5,30	5,90	5,90	7,30	7,30
Massima corrente assorbita	A	14,00	18,00	21,30	25,00	8,50	28,00	9,30	34,50	11,50
Corrente di intervento protezione	A	16	16	20	25	10	32	10	32	16
Sezione minima dei conduttori	mm ²	4,0	4,0	6,0	6,0	2,5	6,0	2,5	10,0	2,5

▪ **Tabella 5**

MONOFASE

Collegamento		Stadio 1	Stadio 2
Potenza assorbita	kW	2,00	4,00
Corrente assorbita	A	8,70	17,39
Sezione minima dei conduttori	mm ²	4,00	4,00

TRIFASE

Collegamento		Stadio 1	Stadio 2
Potenza assorbita	kW	2,00	4,00
Corrente assorbita	A	8,70	17,39
Sezione minima dei conduttori	mm ²	4,00	4,00

▪ **KIT WEB SERVER BUTLER (SOLO SE PRESENTE)**

VERIFICHE DA ESEGUIRE		STATO D'AVANZAMENTO		
		DA FARE	DA CORREGGERE	VERIFICATO
GENERICO	PREFERIBILMENTE - L'utilizzo di un doppino schermato di sezione minima 0.5 mm per i vari collegamenti	<input type="checkbox"/>	<input type="checkbox"/>	<input type="checkbox"/>
	I collegamenti seriali sono isolati e canalizzati in condotti distinti e separati dai conduttori di potenza I cavi di bassa tensione 5/12VDC sono contemplati	<input type="checkbox"/>	<input type="checkbox"/>	<input type="checkbox"/>
	A e B hanno colori distinti fra loro e sono rispettati sull'intera linea seriale	<input type="checkbox"/>	<input type="checkbox"/>	<input type="checkbox"/>
	L'utilizzo di collegamenti in serie (entra ed esci) e NON a "stella" – OVE POSSIBILE causa vincoli strutturali	<input type="checkbox"/>	<input type="checkbox"/>	<input type="checkbox"/>
	La presenza della resistenza da 120 Ohm sull'ultimo dispositivo in serie (rete RS485)	<input type="checkbox"/>	<input type="checkbox"/>	<input type="checkbox"/>
FANCOIL / VMC	I dispositivi sono meno di 63 unità	<input type="checkbox"/>	<input type="checkbox"/>	<input type="checkbox"/>
	**La presenza del "Jumper" RTU sui KIT ECA644/7II 	<input type="checkbox"/>	<input type="checkbox"/>	<input type="checkbox"/>
	**La rete RS485 è stata collegata alla morsettiera "PC" sui kit EEA/B649II	<input type="checkbox"/>	<input type="checkbox"/>	<input type="checkbox"/>
	A e B sono stati correttamente collegati sulla porta seriale "COM 2"	<input type="checkbox"/>	<input type="checkbox"/>	<input type="checkbox"/>
PDC	A e B sono stati correttamente collegati sulla porta seriale "COM 1"	<input type="checkbox"/>	<input type="checkbox"/>	<input type="checkbox"/>
ENERGY MON.	A e B sono stati correttamente collegati sulla porta seriale "COM 3"	<input type="checkbox"/>	<input type="checkbox"/>	<input type="checkbox"/>

**Se presente

11. MODALITA' DI RICHIESTA DEL PRIMO AVVIAMENTO

Il Primo Avviamento deve essere richiesto in maniera **DIRETTA** e **AUTONOMA** dal richiedente al Centro Assistenza Tecnica (CAT) rispettando le seguenti condizioni:

1. Tutte le indicazioni sopra riportate contrassegnate come “**DA FARE**” o “**DA CORREGGERE**” **DEVONO** risultare come “**VERIFICATO**” prima di poter richiedere il Primo Avviamento.
In alternativa, il Centro Assistenza Tecnica (CAT) dovrà essere informato in forma scritta di eventuali mancanze per poter valutare congiuntamente al richiedente eventuali azioni correttive e costi annessi.
2. La richiesta deve essere presentata al Centro Assistenza Tecnica (CAT) con **ALMENO 5 GIORNI LAVORATIVI** di anticipo rispetto alla data desiderata di Primo Avviamento salvo diversamente specificato in accordi specifici.

In previsione del Primo Avviamento è **OBBLIGATORIO**:

- *Eeguire la Prova di TENUTA e MESSA A VUOTO delle linee frigorifere ALMENO 24H prima dell'avviamento
- Alimentare l'Unità Esterna / Interna ALMENO 24H prima dell'avviamento
- Eeguire il riempimento acqua e SPURGO ARIA impianto idraulico
- Rendere accessibile tutte le componenti dell'impianto

**SOLO per modelli SPLIT*

12. EVENTUALI COSTI AGGIUNTIVI

Il richiedente dichiara di comprendere che:

Se durante il Primo Avviamento il Centro Assistenza Tecnica (CAT) riscontrasse:

- **NON CORRISPONDENZA** tra quanto dichiarato in questo modulo e quello presente in loco e/o
- una mancata o incorretta effettuazione delle verifiche sopra riportate e/o
- inosservanze che possano pregiudicare la messa in funzione del sistema e/o la sicurezza del cliente/utente,

lo stesso si riserva di sospendere ed annullare la procedura di primo avviamento.

Successivamente alla messa in regola dell'impianto (a carico dell'installatore), si dovrà contattare nuovamente il Centro Assistenza Tecnica (CAT) per concordare **un nuovo appuntamento a pagamento**.

Eventuali oneri sostenuti per la mancata o incorretta effettuazione delle indicazioni e verifiche sopra riportate verranno addebitate direttamente al richiedente dal Centro Assistenza Tecnica (CAT).

FIRMA RICHIEDENTE
