

Manuel d'utilisation
(Traduction des instructions
originales)

FR



N400649A - Rev.01 - 03/2024

..2.0

9-10-12-15 HP DC Inverter
12-15 HP DC Inverter ELEC 2 kW

Nous tenons avant tout à vous remercier d'avoir décidé d'accorder votre préférence à l'un de nos appareils.

Comme vous vous en apercevrez, vous avez eu raison, car vous avez acheté un produit qui représente le meilleur de la technologie de climatisation domestique.

En appliquant les conseils fournis dans le manuel présent vous pourrez, grâce au produit que vous avez acheté, profiter sans difficulté de conditions ambiantes idéales tout en assurant un investissement minime en termes d'énergie.

INNOVA S.r.l.

Conformité

Cette unité est conforme aux directives européennes :

- EN 60335-2-40 Sécurité des appareils électrodomestiques et analogues - Partie 2 : Normes particulières pour les pompes de chaleur électriques, pour les climatiseurs et les déshumidificateurs
- Bassa Tension 2014/35/UE
- EMC 2014/30/UE
- RED 2014/53/UE concernant l'harmonisation des législations des États membres relative à la mise à disposition sur le marché d'équipements radio

- RoHS 2011/65/UE
- 2017/1369/UE relative à l'étiquetage énergétique
- 2009/125/CE avec règlement de mise en œuvre 206/2012/UE et règlement de mise en œuvre italien D. Légis. n. 15 du 16/02/2011
- Règlement F-Gaz 2014/517/UE en matière de gaz à effet de serre fluorés

Et ses modifications successives.

 Pour les déclarations de conformité, les certificats et autres détails concernant les certifications, consulter le site Internet.

Marquages



INDEX

1	Encodage	p. 5
1.1	Codifier accessoires	p. 5
2	Généralités	p. 6
2.1	Informations sur le manuel	p. 6
2.1.1	Pictogrammes de rédaction	p. 6
2.1.2	Pictogrammes sur le produit	p. 6
2.1.3	Destinataires	p. 6
2.1.4	Organisation du manuel	p. 6
2.2	Élimination	p. 7
2.3	Mises en garde générales	p. 7
3	Unité avec pavé tactile et télécommande	p. 8
3.1	Interface	p. 8
3.1.1	Description	p. 8
3.1.2	Écran tactile	p. 8
3.1.3	Télécommande	p. 9
3.2	Principales fonctions	p. 9
3.2.1	Allumage général	p. 9
3.2.2	Configurer la modalité de fonctionnement	p. 9
3.2.3	Mettre en veille	p. 9
3.2.4	Configurer la température ambiante	p. 10
3.2.5	Fonction Automatique	p. 10
3.2.6	Réglage de la vitesse de ventilation	p. 10
3.2.7	Fonction Déshumidification	p. 10
3.2.8	Fonction Ventilation	p. 10
3.2.9	Fonction Nocturne	p. 10
3.2.10	Fonction Contrôle déflecteur mobile	p. 10
3.2.11	Blocage des touches	p. 11
3.3	Menu base	p. 11
3.3.1	Rubriques du menu	p. 11
3.3.2	Échelle	p. 11
3.3.3	Volume buzzer	p. 11
3.3.4	Offset température en Chauffage	p. 11
3.3.5	Offset température en Refroidissement	p. 11
3.4	Avertissements	p. 11
3.4.1	Gestion de l'appareil si la télécommande n'est pas disponible	p. 11
3.4.2	Visualisation des alarmes sur l'écran	p. 11
4	Commandes série M7 EEB749	p. 13
4.1	Interface	p. 13
4.1.1	Description	p. 13
4.1.2	Écran	p. 13

4.1.3	Fonction touches	<u>p. 13</u>
4.2	Principales fonctions.	<u>p. 14</u>
4.2.1	Allumage général	<u>p. 14</u>
4.2.2	Mettre en veille	<u>p. 14</u>
4.2.3	Configurer la température ambiante.	<u>p. 14</u>
4.2.4	Fonction Automatique	<u>p. 14</u>
4.2.5	Fonctionnement en Chauffage	<u>p. 14</u>
4.2.6	Fonctionnement en Refroidissement.	<u>p. 14</u>
4.2.7	Configurer la vitesse de ventilation Minimum	<u>p. 14</u>
4.2.8	Configurer la vitesse de ventilation Moyenne	<u>p. 14</u>
4.2.9	Configurer la vitesse de ventilation Maximum	<u>p. 14</u>
4.2.10	Configurer le blocage des touches.	<u>p. 14</u>
4.3	Menu base.	<u>p. 15</u>
4.3.1	Rubriques du menu	<u>p. 15</u>
4.3.2	Configurer Offser sonde AIR	<u>p. 15</u>
4.3.3	Configurer Offser sonde RH	<u>p. 15</u>
4.3.4	Configurer le point de consigne humidité.	<u>p. 15</u>
4.3.5	Configurer l'hystérésis humidité.	<u>p. 15</u>
4.3.6	Échelle.	<u>p. 15</u>
4.3.7	Régler le volume	<u>p. 15</u>
4.4	Avertissements	<u>p. 15</u>
4.4.1	En cas de blocage.	<u>p. 15</u>
4.4.2	Visualisation des alarmes sur le panneau de commande mural	<u>p. 16</u>

5 Entretien p. 17

5.1	Avertissements préliminaires	<u>p. 17</u>
5.1.1	Avertissements spécifiques pour le R32	<u>p. 17</u>
5.2	Entretien courant.	<u>p. 17</u>
5.2.1	Nettoyage extérieur	<u>p. 17</u>
5.2.2	Nettoyage de la membrane de filtre	<u>p. 17</u>
5.3	Extinction pour de longues périodes	<u>p. 18</u>
5.4	Conseils pour l'économie d'énergie	<u>p. 18</u>

6 Anomalies et remèdes p. 19

6.1	Tableau des anomalies et solutions	<u>p. 19</u>
6.2	Diagnostic des inconvénients.	<u>p. 19</u>
6.2.1	Aspects fonctionnels à ne pas interpréter comme des inconvénients.	<u>p. 19</u>
	Contact de présence CP ouvert	<u>p. 19</u>
6.3	Indicateur du niveau maximum de collecte des condensats	<u>p. 19</u>
6.4	Utilisation de l'appareil	<u>p. 20</u>

7 Informations techniques p. 21

7.1	Déclaration de conformité RED.	<u>p. 21</u>
7.2	Sécurité	<u>p. 21</u>
7.3	Déclaration de conformité de la FCC.	<u>p. 21</u>
7.3.1	Avertissements	<u>p. 21</u>
7.3.2	Notes sur la communication WiFi	<u>p. 21</u>

ENCODAGE

⚠ Le manuel suivant se réfère aux produits :

- ..2.0 MINI - 09 HP DC INVERTER
- ..2.0 - 10 HP DC INVERTER
- ..2.0 - 12 HP DC INVERTER
- ..2.0 MAXI - 15 HP DC INVERTER
- ..2.0 ELEC 2 KW - 12 HP DC INVERTER
- ..2.0 ELEC 2 KW - 15 HP DC INVERTER

1.1 Codifier accessoires

	Description accessoire	Produits complémentaires	Code
Commandes des contrôles muraux de la série M7			
Commandes			
	Panneau de commande électronique à LED avec interface tactile, montage mural, équipé d'un thermostat et d'une sonde de température ambiante et d'humidité relative. Connexion par câble. Couleur blanc	Tous	EEB749II

GÉNÉRALITÉS

2.1 Informations sur le manuel

Le manuel présent a été conçu dans l'objectif de fournir toutes les explications nécessaires à la bonne gestion de l'appareil.

- ⚠ Ce mode d'emploi fait partie intégrante de l'appareil ; il doit donc être conservé avec soin et TOUJOURS accompagner l'appareil, même en cas de cession à un autre propriétaire ou utilisateur, ou en cas de transfert sur une autre installation. S'il est endommagé ou égaré, télécharger un exemplaire à partir du site Internet.
- ⚠ Lire attentivement le manuel présent avant de procéder à toute opération et se tenir scrupuleusement aux descriptions fournies dans les différents chapitres.
- ⚠ Le constructeur n'est en aucun cas responsable en cas de blessures de personnes ou de dommages des choses dus au non-respect des normes indiquées dans le livret présent.
- ⚠ Document réservé selon les dispositions légales ; il est interdit de le reproduire ou de le transmettre à des tiers sans l'autorisation explicite de l'entreprise.

2.1.1 Pictogrammes de rédaction

Les pictogrammes reportés dans le chapitre suivant permettent de fournir rapidement, et de manière univoque, les informations nécessaires à la bonne utilisation de la machine, en toute sécurité.

Relatif à la sécurité

- ⚠ **Avertissement de risque élevé (texte en gras)**
 - Indique que l'opération décrite présente un risque de blessures si elle n'est pas effectuée en suivant les normes de sécurité, il existe un risque de dommages physiques grave, de décès, de dommages sérieux à l'équipement et/ou à l'environnement.
- ⚠ Avertissement de faible risque (texte normal)
 - Indique que l'opération décrite présente un risque de blessures si elle n'est pas effectuée en suivant les normes de sécurité, il existe un risque de dommages physiques mineurs pour l'appareil et/ou l'environnement.
- ⊘ Interdiction (texte normal)
 - Indique des actions qui ne doivent en aucun cas être effectuées.
- ⓘ **Informations importantes (texte en gras)**
 - Il indique des informations importantes qui doivent être prises en compte dans les opérations effectuées.

Dans les textes

- procédures
- listes

Dans les panneau de commande

- actions requises
- Réponses attendues suite à une action.*

Dans les figures

- 1 Les numéros indiquent les différents composants.
- A Les lettres majuscules indiquent un assemblage de composants.
 - ① Les chiffres blancs dans les marques noires indiquent une série d'actions à effectuer dans l'ordre.
 - Ⓐ La lettre noire dans le blanc identifie une image lorsqu'il y a plusieurs images dans la même figure.

2.1.2 Pictogrammes sur le produit

Des symboles sont utilisés dans certaines parties de l'appareil:

Relatif à la sécurité

- ⚠ **Attention Danger d'électricité**
 - Indiquez au personnel concerné la présence d'électricité et le risque de subir un choc électrique.

2.1.3 Destinataires

Utilisateur

Personne non experte en mesure d'actionner le produit dans des conditions sécurisées pour les personnes, le produit et l'environnement, d'interpréter un diagnostic élémentaire des pannes et des conditions de fonctionnement anormales, d'effectuer des opérations simples de réglage, vérification et entretien.

Installateur

Personne experte et qualifiée pour la mise en place et le branchement hydraulique, électrique, etc. de l'unité à l'installation : elle est responsable de la manutention et de la bonne installation selon les dispositions du manuel présent et des normes nationales en vigueur.

Centre d'assistance technique

Personne experte, qualifiée et directement autorisée par le fabricant à effectuer toutes les opérations d'entretien ordinaire et extraordinaire, ainsi que de réglage, contrôle, réparation et remplacement de pièces qui pourraient s'avérer nécessaires au cours de la durée de vie de l'unité.

2.1.4 Organisation du manuel

Le manuel se divise en sections, chacune étant consacrée à un ou à des groupes cibles.

Encodage

S'adresse à tous les destinataires.

Il contient la liste des produits et/ou accessoires cités dans le manuel.

Généralités

S'adresse à tous les destinataires.

Contient des informations de caractère général et des avertissements importants qui doivent être connus avant d'installer et d'utiliser l'appareil.

Commandes

S'adresse à tous les destinataires.

Contient des sections réparties par typologie de commande et des informations utiles pour l'utilisation des principales fonctions.

Entretien, anomalies et solutions

S'adresse à tous les destinataires.

Contient les avertissements spécifiques et les informations utiles pour les interventions d'entretien courant.

2.2 Élimination

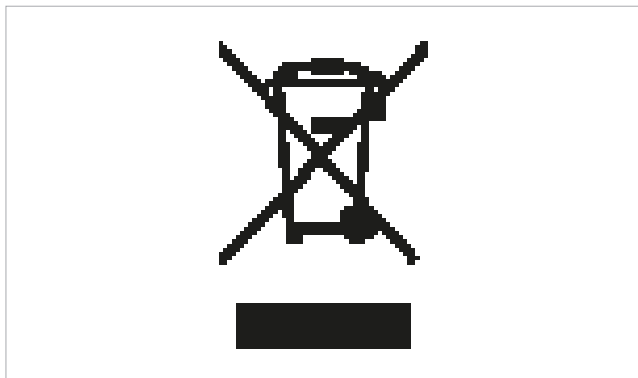

Le symbole apposé sur le produit ou son emballage indique que le produit ne doit pas être considéré comme un déchet ménager normal et qu'il doit être amené à un centre de tri apte à recycler les appareils électriques et électroniques.

L'élimination correcte de ce produit évite les préjudices de l'homme et de l'environnement, et favorise la réutilisation de matières premières précieuses.

Pour des informations plus détaillées quant au recyclage de ce produit, contacter le service communal, le service local d'élimination des déchets ou le magasin où le produit a été acheté.

L'élimination abusive du produit par l'utilisateur entraîne l'application de sanctions administratives prévues par la réglementation en vigueur.

Cette disposition est uniquement applicable aux états membres de l'UE.

2.3 Mises en garde générales

- ⚠ Ces instructions font partie intégrante du livret de l'appareil.
- ⚠ Le constructeur se réserve le droit de modifier à tout moment ses modèles afin d'améliorer son produit, sans préjudice des caractéristiques essentielles décrites dans le manuel présent. Le constructeur n'est pas tenu d'ajouter ces modifications aux machines construites auparavant, qui ont déjà été livrées, ou qui sont en cours de fabrication.
- ⚠ Les interventions de réparation ou d'entretien doivent être effectuées par un service technique d'assistance ou par du personnel qualifié, selon les dispositions du livret présent. Ne pas modifier ou transformer l'appareil, car cela peut engendrer des situations de danger et le fabricant de l'appareil ne sera pas tenu pour responsable d'éventuels dommages engendrés.
- ⚠ Aucun obstacle ou objet structurel (meubles, rideaux, plantes, feuillage, etc.) ne devra jamais obstruer le débit d'air normal des grilles intérieures et extérieures.
- ⚠ Ne placer aucun récipient sur l'appareil, surtout contenant des liquides, car cela pourrait provoquer un court-circuit ou endommager l'appareil et/ou exposer à un risque d'électrocution.
- ⚠ Ne pas s'appuyer sur l'appareil.
- ⚠ Si l'appareil présente des fuites d'eau, l'éteindre immédiatement et couper l'alimentation. Appeler le Centre d'assistance technique.
- ⚠ Si des composants doivent être remplacés, utiliser uniquement des pièces de rechange originales.

UNITÉ AVEC PAVÉ TACILE ET TÉLÉCOMMANDE

⚠ La commande pavé tactile est fournie d'office installée sur l'unité.

⚠ Si l'unité avec pavé tactile et télécommande est associée à une commande pour le contrôle mural série M7 (code EEB749II), la modification des fonctions n'est possible qu'à travers la commande pour le contrôle mural.

⚠ L'écran sur la machine fonctionne en visualisation uniquement.

3.1 Interface

3.1.1 Description

La commande pavé tactile est fournie d'office installée sur la machine, elle n'a pas besoin de branchements et permet de :

- visualiser l'état de fonctionnement
- visualiser d'éventuelles alarmes
- sélectionner les diverses fonctions

La télécommande permet de :

- sélectionner les diverses fonctions

⚠ La télécommande fournie avec l'appareil est conçue pour lui conférer une robustesse maximale et une fonctionnalité exceptionnelle.

⚠ Les touches de la télécommande et de l'écran tactile effectuent les mêmes fonctions.

⚠ Manipuler avec précaution.

⚠ Mises en garde :

- ne pas exposer la télécommande à la pluie ou au contact avec des liquides
- ne pas exposer la télécommande aux rayons du soleil
- manipuler avec soin en évitant les chocs forts ou la chute sur des surfaces dures
- ne pas mettre d'obstacles entre la télécommande et l'appareil pendant l'utilisation

⚠ Si d'autres appareils avec télécommande (TV, radio, chaînes stéréo, etc.) sont utilisés dans la même pièce, des interférences peuvent se produire.

⚠ Les lampes électroniques et fluorescentes peuvent interférer avec les communications entre télécommande et appareil.

⚠ Enlever la pile en cas d'inutilisation prolongée de la télécommande.

3.1.2 Écran tactile



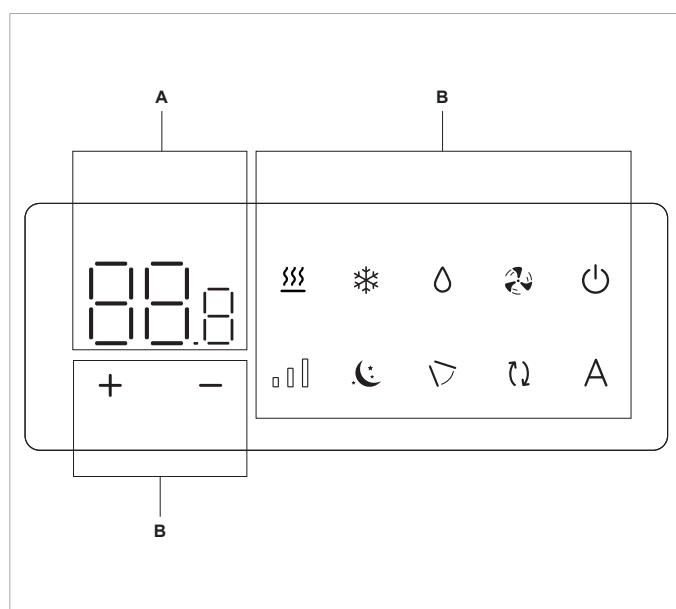





Touches et fonctions liées.

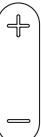

A	Zone écran
B	Zone touches
	Indique le point de consigne configuré
	Permet d'augmenter la température configurée
	Permet de diminuer la température configurée
	Permet de sélectionner le mode de fonctionnement Chauffage
	Permet de sélectionner le mode de fonctionnement Refroidissement
	Permet d'activer la fonction Déshumidification
	Permet d'activer la fonction Ventilation
	Permet d'activer ou désactiver l'unité
	Permet de contrôler la vitesse de ventilation
	Permet d'activer la fonction Nocturne
	Permet d'activer la fonction Contrôle déflecteur mobile
	Permet d'activer la fonction Changement d'air (non visible sur la machine base)
A	Permet d'activer la fonction Automatique

3.1.3 Télécommande

Touches et fonctions liées.

	Permet d'activer ou désactiver l'unité
	Permet d'augmenter la température configurée Permet de diminuer la température configurée
	Permet d'activer la fonction Automatique
	Permet d'activer la fonction Ventilation
	Permet d'activer la fonction Nocturne
	Permet d'activer la fonction Contrôle déflecteur mobile
	Permet de sélectionner le mode de fonctionnement en choisissant entre Chauffage et Refroidissement
	Permet d'activer la fonction Déshumidification
	Permet de contrôler la vitesse de ventilation
	Permet d'activer la fonction Changement d'air (non visible sur la machine base)

Insertion de la pile

⚠ Pour la télécommande, utiliser exclusivement une batterie au lithium sec CR2430 de 3 V (comprise dans la fourniture).

Pour insérer la pile :

- ouvrir le couvercle encliquetable qui se trouve à l'arrière de la télécommande

- insérer la pile en respectant les polarités
- refermer le couvercle encliquetable

⚠ Les piles usagées ne peuvent être éliminées que dans les points de collecte mis en place par les autorités locales pour ce type de déchets.

3.2 Principales fonctions

⚠ Les touches de la télécommande et du pavé tactile effectuent la même fonction.

3.2.1 Allumage général

Avant l'activation :

- ⚠ S'assurer que l'appareil est branché au réseau électrique.
- ⚠ S'il y a un interrupteur général sur la ligne d'alimentation, allumer l'installation en enclenchant l'interrupteur.

Pour pouvoir gérer l'appareil par télécommande ou par écran tactile :

- insérer la fiche d'alimentation de l'appareil dans la prise de l'installation

Pour activer

- garder enfoncé  pendant 2 secondes
Le dispositif s'allume.



Sur les trois chiffres de l'écran  le point de consigne configuré s'affiche.

Bonne utilisation de la télécommande :

- Tourner la face avant de la télécommande vers l'écran de l'unité, la réception de la commande est confirmée par l'émission d'un son et l'affichage correspondant à l'écran.
- La distance maximale pour la réception des commandes correspond à 8 mètres environ.

3.2.2 Configurer la modalité de fonctionnement

Pour changer le mode de fonctionnement

- garder enfoncée une des touches suivantes   pendant environ 2 secondes
Le symbole  allumé indique la fonction Chauffage activée.

⚠ L'appareil chauffe la pièce avec point de consigne supérieur à la température ambiante.

⚠ Dans cette modalité de fonctionnement, l'appareil effectue régulièrement un dégivrage de la batterie évaporateur. Pendant cette phase, l'appareil ne chauffe pas la pièce.

Le symbole  allumé indique la fonction Refroidissement activée.

⚠ L'appareil refroidit et déshumidifie la pièce avec point de consigne inférieur à la température ambiante.

⚠ La ventilation est maintenue également quand le point de consigne est atteint.

3.2.3 Mettre en veille

Pour mettre en veille

- garder enfoncé  pendant environ 2 secondes
Le dispositif s'éteint.

⚠ En cas d'arrêt prolongé de l'appareil :

- désactiver l'appareil
- couper l'interrupteur général
- en détachant la fiche de la prise de courant

- ⚠ L'appareil est doté de mémoire, donc toutes les configurations ne seront pas perdues en cas d'extinction ou d'absence de tension.

3.2.4 Configurer la température ambiante

Pour configurer la température ambiante

- agir sur pour augmenter ou diminuer la valeur souhaitée
La valeur se modifie.

- ⚠ La plage de réglage de la température va de 16 °C à 31 °C, avec résolution de 0,5 °C.

- ⚠ La configuration de températures trop basses ou trop élevées est préjudiciable à la santé et constitue un gaspillage inutile d'énergie.

3.2.5 Fonction Automatique

Pour sélectionner la fonction Automatique

- garder enfoncé pendant environ 2 secondes
Le symbole allumé indique la fonction Automatique activée.

- ⚠ La vitesse de ventilation est réglée automatiquement pour obtenir un confort optimal. L'appareil sélectionne automatiquement la modalité de fonctionnement et la vitesse de ventilation selon la température configurée.

3.2.6 Réglage de la vitesse de ventilation

Pour régler la vitesse de ventilation

- appuyer en séquence pour régler la vitesse de ventilation
 - Vitesse de ventilation Minimum.
 - Vitesse de ventilation Moyenne.
 - Vitesse de ventilation Maximum.
 - Clignotant, indique la vitesse de ventilation Booster.

- ⚠ La vitesse de ventilation Booster :
- elle n'est disponible que pour le fonctionnement en Chauffage et Refroidissement
 - s'active seulement pendant 90 minutes
 - après 90 minutes la Fonction Automatique est activée pendant 30 min et il n'est pas possible de sélectionner à nouveau la vitesse de ventilation Booster
 - après 30 minutes, il est possible de sélectionner à nouveau la vitesse de ventilation Booster

- ⚠ Cette fonction n'est pas disponible pour les fonctions :
- Déshumidification
 - Nocturne

3.2.7 Fonction Déshumidification

Pour sélectionner la fonction Déshumidification

- garder enfoncé pendant environ 2 secondes
Le symbole allumé indique la fonction Déshumidification activée.

- ⚠ Dans cette modalité, l'appareil déshumidifie la pièce.

- ⚠ Dans cette modalité de fonctionnement, les configurations de vitesse sont ignorées et l'appareil fonctionne seulement en vitesse minimale.

3.2.8 Fonction Ventilation

Pour sélectionner la fonction Ventilation

- garder enfoncé pendant environ 2 secondes
Le symbole allumé indique la fonction Ventilation activée.

- ⚠ Dans ce mode de fonctionnement, le compresseur n'est jamais activé et l'appareil n'exerce aucune action sur la température ou l'humidité. La seule action possible est le choix de la vitesse de ventilation.

3.2.9 Fonction Nocturne

Pour sélectionner la fonction Nocturne

- garder enfoncé pendant environ 2 secondes
Le symbole allumé indique la fonction Nocturne activée.

- ⚠ Ce mode de fonctionnement maximise le silence de l'appareil, ce qui permet d'économiser de l'électricité et de régler le confort nocturne.

- ⚠ La vitesse de ventilation est configurée automatiquement sur la vitesse minimale.

- ⚠ La température configurée change automatiquement :
- dans la fonction Chauffage, - 1 °C après une heure et - 1 °C après deux heures
 - dans la fonction Refroidissement, + 1 °C après une heure et + 1 °C après deux heures
 - après 2 heures, le réglage de température n'est plus modifié
 - après 6 heures, l'appareil se met en veille

- ⚠ Cette fonction n'est pas disponible pour les fonctions :
- Déshumidification
 - Ventilation
 - Automatique

- ⚠ Cette fonction peut être exclue à tout moment en appuyant à nouveau sur le bouton.

3.2.10 Fonction Contrôle déflecteur mobile

Pour activer la fonction Contrôle déflecteur mobile

- garder enfoncé pendant environ 2 secondes
*Le symbole allumé indique la fonction Contrôle déflecteur mobile activée.
L'oscillation continue du déflecteur mobile de sortie d'air s'active.*

- ⚠ Le mouvement du déflecteur mobile ne doit jamais être forcé manuellement.

- ⊖ Il est interdit de forcer manuellement le mouvement du déflecteur mobile.

- ⚠ En fonctionnement Chauffage ou Refroidissement, la position du déflecteur est réinitialisée toutes les 30 minutes pour éviter la formation de rosée.

Il est possible de bloquer le déflecteur mobile dans la position souhaitée pour diriger le flux d'air.



Pour bloquer le déflecteur mobile et diriger le flux d'air

- garder enfoncé pendant environ 2 secondes
*Le symbole éteint indique la fonction Contrôle déflecteur mobile désactivée.
Le déflecteur mobile de sortie d'air se bloque dans la position souhaitée.*

3.2.11 Blocage des touches

Pour configurer le blocage des touches

- appuyer simultanément sur  pendant environ 5 secondes

Apparition de  pour confirmer le blocage des touches. Si on appuie sur n'importe quelle touche de l'écran, celui-ci affiche .



 En configurant le blocage des touches, la télécommande aussi est bloquée.

 Toutes les configurations sont empêchées à l'utilisateur.

 Répéter la séquence pour débloquer de nouveau la commande.

3.3 Menu base



Pour accéder au menu base

- garder enfoncé  pendant environ 10 secondes
- Apparition de .

Pour se déplacer à l'intérieur du menu ou modifier les valeurs

- utiliser 



Pour sélectionner les rubriques du menu et confirmer les modifications

- appuyer sur 
- La rubrique du menu est sélectionnée et donne accès aux configurations.
Les modifications sont confirmées à l'apparition du symbole .

Pour sortir des rubriques du menu sans sauvegarder

- appuyer sur 
- Sortie de la rubrique du menu sélectionnée.

Pour sortir du menu base

- appuyer une fois sur 
- Apparition de --.
- appuyer de nouveau 
- Sortie du menu base.

 Après une période de 30 secondes à partir de la dernière action, l'écran s'éteint.

3.3.1 Rubriques du menu

CF : Échelle

Ub : Volume buzzer

oH : Offset température en Chauffage

oC : Offset température en Refroidissement

ur: Wi-Fi reset

uP: Abbinamento Wi-Fi

3.3.2 Échelle

Pour modifier l'unité de mesure de la température

- sélectionner 
 - sélectionner °C ou °F
- Par défaut, l'unité de mesure de la température est °C.

3.3.3 Volume buzzer

Pour modifier le volume de la commande

- sélectionner 
- La plage de configuration du volume va de 00 (minimum) à 03 (maximum).

 Le volume varie après avoir confirmé la modification.

3.3.4 Offset température en Chauffage

Pour configurer l'offset température en Chauffage

- sélectionner 
- La plage de configuration de l'offset température en Chauffage va de -9 °C (minimum) et 9 °C (maximum).

 La plage pour les °F est plus réduite, équivalant à -5 °C/5 °C.

3.3.5 Offset température en Refroidissement

Pour configurer l'offset température en Refroidissement

- sélectionner 
- La plage de configuration de l'offset température en Refroidissement va de -9 °C (minimum) et 9 °C (maximum).

 La plage pour les °F est plus réduite, équivalant à -5 °C/5 °C.

3.4 Avertissements

3.4.1 Gestion de l'appareil si la télécommande n'est pas disponible

En cas de perte de la télécommande, d'épuisement des piles ou de panne, l'appareil peut être commandé à l'aide des touches de l'écran tactile de la machine.

3.4.2 Visualisation des alarmes sur l'écran

 En cas d'alarme, l'appareil garde quand même des fonctions actives.

 Les alarmes sur le pavé tactile sont indiquées par le symbole  clignotant et le code de l'alarme.

Code des alarmes

- Er01 Sonde de température ambiante débranchée et en panne
- Er02 Erreur de température de l'échangeur interne
- Er03 Erreur du capteur de température du fluide source
- Er04 Erreur du capteur de température de l'échangeur source
- Er05 Vitesse du ventilateur interne hors plage (min/max)
- Er06 Vitesse du ventilateur externe hors plage (min/max)
- Er07 Erreur de communication du pilote
- Er08 Erreur de la sonde de température de reflux
- Er09 Erreur fonction à distance
- Er10 Niveau de condensation dans la cuvette trop élevé
- CP Activation du contact CP
- Er12 Panne du pilote du compresseur
- Er16 Absence de réfrigérant / Dysfonctionnement de la vanne 4 voies
- Er17 Dysfonctionnement du pilote / Non-correspondance du compresseur
- Er19 Erreur de la sonde de température de la résistance
- Er20 Erreur de la deuxième sonde température de l'échangeur externe
- Er22 Alimentation erronée
- Er23 Erreur lampe UV

COMMANDES SÉRIE M7 EEB749

4.1 Interface

4.1.1 Description

Les panneaux de commandes électroniques à LED avec interface tactile série M7 pour installation murale permettent :

- le réglage de la température ambiante
- la gestion des principales fonctions de l'appareil
- le mesure de la température et le degré d'humidité
- le réglage de la vitesse du ventilateur

Sont dotés de :

- mémoire interne avec sauvegarde des données même en cas d'extinction anormale ou absence de tension
- ⚠ 20 secondes après la dernière action, la luminosité du panneau est réduite, seule la température ambiante est affichée à l'écran.
- ⚠ Lorsqu'on touche n'importe quelle touche, la luminosité maximale est restaurée.

4.1.2 Écran

États et alarmes visualisés à l'écran.

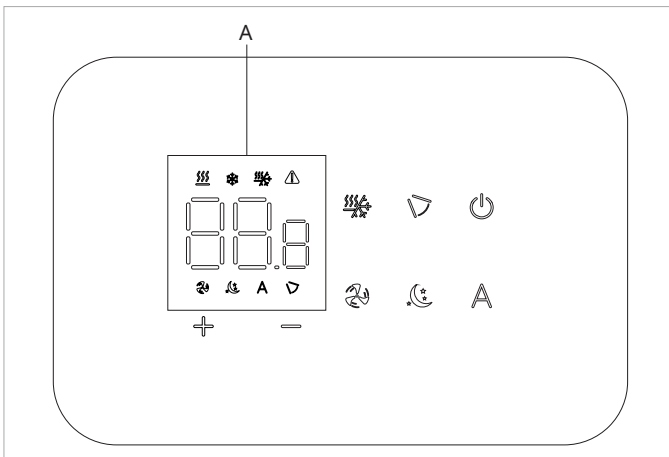

A	Zone écran
	Indique le point de consigne
	Indication des alarmes
	Fonction Contrôle déflecteur mobile active
	Fonction Ventilation active
	Chauffage / Refroidissement (Non utilisable)
	Modalité de fonctionnement Refroidissement active
	Modalité de fonctionnement Chauffage active
	Fonction Automatique active
	Fonction Nocturne active

4.1.3 Fonction touches

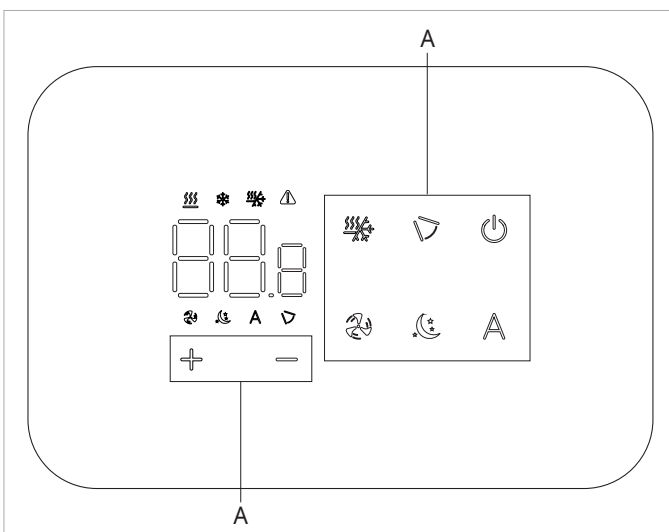

A	Zone touches
	Permet d'augmenter la température configurée
	Permet de diminuer la température configurée
	Permet d'activer ou désactiver l'unité
	Permet d'activer la fonction Contrôle déflecteur mobile
	Permet d'activer la fonction Ventilation
	Permet de sélectionner le mode de fonctionnement en choisissant entre Chauffage et Refroidissement
	Permet d'activer la fonction Automatique
	Permet d'activer la fonction Nocturne



4.2 Principales fonctions

4.2.1 Allumage général

Avant l'activation :



- ⚠ S'assurer que la commande à distance est branchée au réseau électrique.
- ⚠ S'il y a un interrupteur général sur la ligne d'alimentation, allumer l'installation en enclenchant l'interrupteur.

Pour activer

- garder enfoncé  pendant environ 2 secondes
L'écran affiche .
Le dispositif s'allume.

4.2.2 Mettre en veille

Pour mettre en veille

- garder enfoncé  pendant environ 2 secondes
L'écran affiche .
La commande s'éteint.

- ⚠ En mode veille, la commande garantit une sécurité antigel.
- ⚠ En cas de température ambiante < 5 °C les sorties électrovanne eau chaude et consentement chaudière sont activées automatiquement.

4.2.3 Configurer la température ambiante

Pour configurer la température ambiante

- agir sur  pour augmenter ou diminuer la valeur souhaitée
La valeur se modifie.

- ⚠ La plage de réglage de la température va de 16 °C à 31 °C, avec résolution de 0,5 °C.
- ⚠ La configuration de températures trop basses ou trop élevées est préjudiciable à la santé et constitue un gaspillage inutile d'énergie.

4.2.4 Fonction Automatique



Pour sélectionner la fonction Automatique

- appuyer deux fois sur .
La fonction Automatique s'active.

- ⚠ La vitesse de ventilation est automatiquement ajustée entre une valeur minimale et une valeur maximale selon un algorithme de type PI, en fonction de la distance réelle par rapport à la température ambiante de point de consigne.

4.2.5 Fonctionnement en Chauffage



Pour sélectionner le fonctionnement Chauffage

- appuyer sur  pendant environ 2 secondes
Le symbole  allumé indique la fonction Chauffage activée.

- ⚠ Dans la fonction Chauffage, le symbole est allumé avec point de consigne supérieur à la température ambiante.

4.2.6 Fonctionnement en Refroidissement

Pour sélectionner le fonctionnement Refroidissement

- appuyer sur  pendant environ 2 secondes
Le symbole  allumé indique la fonction Refroidissement activée.

- ⚠ Dans la fonction Refroidissement, le symbole est allumé avec point de consigne inférieur à la température ambiante.

4.2.7 Configurer la vitesse de ventilation Minimum



Pour sélectionner la vitesse de ventilation Minimum

- garder enfoncé  pendant environ 2 secondes
Le symbole  allumé indique la vitesse de ventilation Moyenne activée.

- ⚠ La vitesse de ventilation est configurée automatiquement sur la vitesse minimale.

4.2.8 Configurer la vitesse de ventilation Moyenne



Pour sélectionner la vitesse de ventilation Moyenne

- garder enfoncé  pendant environ 2 secondes
Le symbole  allumé indique la vitesse de ventilation Moyenne activée.

- ⚠ La vitesse de ventilation est configurée automatiquement sur la vitesse moyenne.

4.2.9 Configurer la vitesse de ventilation Maximum

Pour sélectionner la vitesse de ventilation Maximum



- garder enfoncé  pendant environ 2 secondes
Le symbole  allumé indique la vitesse de ventilation Maximum activée.

- ⚠ La vitesse de ventilation est configurée automatiquement sur la vitesse maximale.

- ⚠ Une fois la température souhaitée atteinte, sélectionner un autre mode de fonctionnement pour un meilleur confort thermique et acoustique.

4.2.10 Configurer le blocage des touches

Pour configurer le blocage des touches

- appuyer simultanément sur  pendant environ 3 secondes
Apparition de .
Si on appuie sur n'importe quelle touche de l'écran, celui-ci affiche .



- ⚠ Toutes les configurations sont empêchées à l'utilisateur.
- ⚠ Répéter la séquence pour débloquer de nouveau la commande.

4.3 Menu base

Pour accéder au menu base



- avec l'écran éteint, appuyer longtemps sur la touche  pendant 10 secondes

Le dispositif s'allume et on voit apparaître .

- appuyer jusqu'à ce que l'indication apparaisse 
- relâcher la touche 

Apparition du symbole .

Pour se déplacer à l'intérieur du menu

- utiliser les icônes  

Pour sélectionner les rubriques du menu et confirmer les modifications

- appuyer sur l'icône 
- Confirmer la modification pour passer à la rubrique suivante.*

Pour sortir du menu

- appuyer sur l'icône  pendant 10 secondes
- ou bien attendre 30 secondes l'extinction automatique

 Après une période de 30 secondes à partir de la dernière action, l'écran s'éteint.

4.3.1 Rubriques du menu

ot : Offser sonde AIR (réglage sonde air)

ur : Valeur lue par le capteur de H.R.

ut : Offser sonde RH

uS : Point de consigne humidité

uI : Hystérésis humidité

CF : Échelle





ub : Volume buzzer

uu : Non utilisé

uP : Non utilisé

4.3.2 Configurer Offser sonde AIR

Pour configurer le réglage de la sonde air

- sélectionner 
- appuyer sur  pour modifier les configurations
- augmenter ou diminuer la valeur avec les icônes  
- appuyer sur  pour confirmer





Par défaut, c'est configuré sur 0.

La plage de configuration va d'un minimum de -12,0 °C à un maximum de 12,0 °C.

4.3.3 Configurer Offser sonde RH





 Modifier seulement après avoir remarqué des écarts effectifs par rapport à une réelle mesure effectuée avec des instruments professionnels.

Pour configurer le réglage de la sonde RH

- sélectionner 
- appuyer sur  pour modifier les configurations
- augmenter ou diminuer la valeur avec les icônes  
- appuyer sur  pour confirmer

4.3.4 Configurer le point de consigne humidité





Pour configurer le point de consigne humidité

- sélectionner 
- appuyer sur  pour modifier les configurations
- augmenter ou diminuer la valeur avec les icônes  
- appuyer sur  pour confirmer

La plage de configuration varie de 20,0 % à 90,0 %.

4.3.5 Configurer l'hystérésis humidité



Pour configurer l'hystérésis humidité

- sélectionner 
- appuyer sur  pour modifier les configurations
- augmenter ou diminuer la valeur avec les icônes  
- appuyer sur  pour confirmer

La plage de configuration va d'un minimum de 1 à un maximum de 30.

4.3.6 Échelle





Pour modifier l'unité de mesure de la température

- sélectionner 
- appuyer sur  pour modifier les configurations
- sélectionner °C ou °F
- appuyer sur  pour confirmer

Par défaut, l'unité de mesure de la température est °C.

4.3.7 Régler le volume

Pour modifier le volume de la commande

- sélectionner 
- appuyer sur  pour modifier les configurations
- augmenter ou diminuer la valeur avec les icônes  
- appuyer sur  pour confirmer

La plage de configuration du volume va de 00 (minimum) à 03 (maximum).



 Le volume change après avoir confirmé la modification.

4.4 Avertissements

4.4.1 En cas de blocage

 Effectuer cette procédure uniquement si la commande se bloque et ne répond plus aux commandes.

En cas de blocage de la commande

- appuyer simultanément sur les touches  et  pendant environ 10 secondes

Apparition de  sur l'écran, accompagné d'un signal acoustique.

L'appareil a été réinitialisé.

4.4.2 Visualisation des alarmes sur le panneau de commande mural

- ⚠ En cas d'alarme, l'appareil garde quand même des fonctions actives.
- ⚠ Les codes des alarmes sont affichés sur l'écran de la machine. Voir le chapitre "Visualisation des alarmes sur l'écran" [p. 11](#) pour la liste complète.

ENTRETIEN

5.1 Avertissements préliminaires

Avant toute intervention de nettoyage et d'entretien :

- débrancher l'appareil du réseau électrique en plaçant l'interrupteur général de l'installation sur « OFF ».
 - attendre que les composants aient refroidi afin d'éviter le risque de brûlure
- ⊖ Il est interdit d'entreprendre toute intervention technique ou de nettoyage sans avoir débranché au préalable l'unité de réseau d'alimentation électrique.
 - ⚠ Vérifier l'absence de tension avant d'intervenir.
 - ⚠ Après avoir effectué les opérations d'entretien nécessaires, rétablir les conditions d'origine.

5.1.1 Avertissements spécifiques pour le R32

- ⚠ Le gaz réfrigérant R32 est légèrement inflammable et inodore.
- ⚠ Vérifiez qu'il n'y a pas de sources d'ignition en fonctionnement continu (flammes nues, appareils à gaz, cuisinières électriques, cigarettes allumées, etc.)
- ⊖ Il est interdit de fumer à proximité de l'appareil.
- ⊖ Il est interdit d'utiliser un téléphone portable à proximité de l'appareil.
- ⊖ Il est interdit d'utiliser des détecteurs de fuites avec des lampes halogènes.

5.2 Entretien courant

Le programme d'entretien courant prévoit les opérations de nettoyage suivantes :

5.2.1 Nettoyage extérieur

Nettoyer les surfaces extérieures de l'appareil à l'aide d'un linge souple imbibé d'eau

- ⚠ avant toute intervention de nettoyage et d'entretien, débrancher l'unité du réseau électrique en éteignant l'interrupteur général d'alimentation.
- ⚠ Ne pas utiliser d'éponges abrasives ou de produits nettoyants abrasifs ou corrosifs afin d'éviter d'endommager les surfaces peintes.

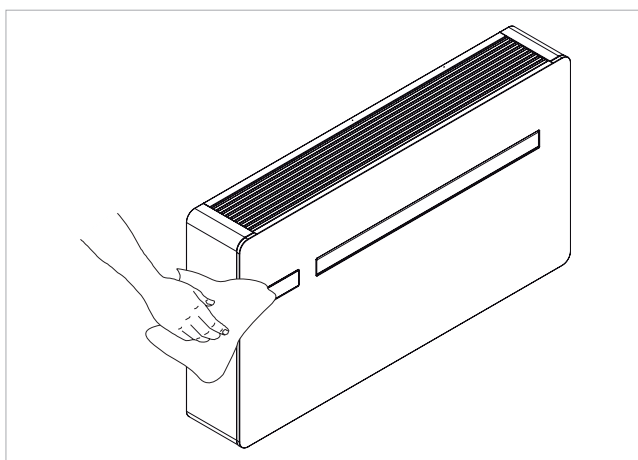

5.2.2 Nettoyage de la membrane de filtre

Après une période de fonctionnement continu et en considération de la concentration d'impuretés dans l'air ambiant, ou

lorsque l'on entend redémarrer l'installation après une période d'inactivité, procéder au nettoyage du filtre d'air.

- ⚠ Le filtre d'air se trouve sur la partie supérieure de l'appareil.
- ⚠ Attendre que les composants aient refroidi afin d'éviter le risque de brûlure.
- ⚠ Faire attention aux surfaces coupantes.

Pour extraire le filtre

- soulever légèrement la grille à ailettes
- tourner la grille à ailettes jusqu'à ce qu'elle sorte complètement de son logement
- retirer la grille
- extraire le filtre en le soulevant

Pour nettoyer le filtre :

- utiliser un aspirateur
- aspirer la poussière

En cas de quantité notable de poussière :

- laver le filtre à l'eau courante (max 40 °C)
- laisser sécher à l'ombre

- ⚠ L'exposition au soleil ou une température de l'eau de lavage supérieure à 40 °C peut rétrécir les filtres.

- ⊖ Ne pas utiliser de produits nettoyants ou de solvants pour nettoyer le filtre.

Pour remonter le filtre :

- approcher le filtre de l'appareil
- insérer le filtre dans son logement
- approcher la grille à ailettes
- insérer la grille dans les fissures prévues à cet effet
- tourner la grille
- accrocher la grille

- ⚠ Au terme des opérations de nettoyage du filtre, vérifier que le panneau est bien monté.

- ⊖ Il est interdit d'utiliser l'appareil sans le filtre à grille.

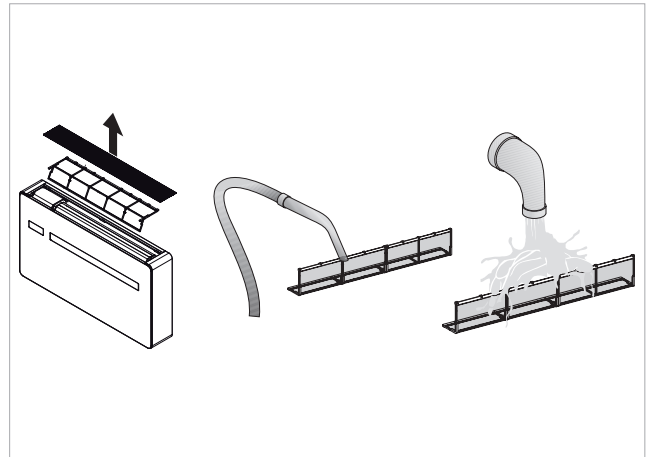

5.3 Extinction pour de longues périodes

En cas d'extinction saisonnière ou pour de longues périodes :

- désactiver l'appareil

- mettre l'interrupteur général de l'installation sur éteint

⚠ La fonction antigel est désactivée.

5.4 Conseils pour l'économie d'énergie

- Toujours garder les filtres propres.
- Garder fermées les portes et les fenêtres des pièces à climatiser.
- Éviter les rayons du soleil directs.
- Ne pas bloquer le flux d'air en entrée et en sortie de l'appareil.

ANOMALIES ET REMÈDES

6.1 Tableau des anomalies et solutions

En cas de dysfonctionnement de l'appareil, vérifier les indications fournies dans le tableau. Si le problème persiste après les véri-

fications et contrôles suggérés, contacter le centre d'assistance technique autorisé.

Anomalies	Causes possibles	Solutions
L'appareil ne s'allume pas	Absence d'alimentation électrique	Vérifier la présence de tension (en allumant par exemple une lampe). Vérifier que l'éventuel interrupteur magnéto-thermique exclusif de protection de l'appareil n'est pas entré en fonction (si c'est le cas, le réarmer). Si l'inconvénient se reproduit, interpeler immédiatement le service d'assistance et ne pas essayer de remettre l'appareil en fonction
	Les batteries de la télécommande sont épuisées	Vérifier la mise en route à travers l'écran tactile de la machine et remplacer les batteries.
L'appareil ne refroidit/chauffe pas suffisamment	La température réglée est trop haute ou trop basse	Vérifier et éventuellement rectifier le réglage de la température sur la télécommande
	Le filtre d'air est obstrué	Vérifier le filtre d'air et le nettoyer si nécessaire
	Vérifier l'absence d'obstacles du flux d'air à l'intérieur ou à l'extérieur.	Éliminer tout ce qui pourrait gêner les flux d'air.
	La charge thermo-frigorifique a augmenté (une porte ou une fenêtre est par exemple restée ouverte, ou un appareil qui dégage une grande quantité de chaleur a été installé dans la pièce).	Essayer de réduire la charge thermo-frigorifique de l'environnement à climatiser à l'aide des mesures suivantes : Il convient de poser des rideaux internes ou, mieux encore, des écrans extérieurs (stores, véranda, films réflecteurs, etc.) sur les grandes baies vitrées exposées au soleil ; La pièce climatisée doit rester fermée le plus de temps possible ; Éviter d'allumer des phares de type halogène qui consomment une grande quantité d'énergie, ou d'autres appareils électriques absorbant trop d'énergie (fours, fers à repasser à vapeur, plaques de cuisson, etc.) ;

6.2 Diagnostic des inconvénients

Pour l'utilisateur, il est très important de savoir distinguer les éventuels inconvénients ou anomalies fonctionnelles des comportements attendus de l'appareil dans son fonctionnement normal. En outre, les inconvénients les plus courants peuvent être facilement résolus par l'utilisateur lui-même, tandis que pour certaines alarmes affichées sur l'écran, il est nécessaire de contacter le service d'assistance.

⚠ Toute tentative de réparation par du personnel non autorisé annule immédiatement toute forme de garantie.

6.2.1 Aspects fonctionnels à ne pas interpréter comme des inconvénients

- Le compresseur se remet en marche 3 minutes après le dernier arrêt. Ce retard protège le compresseur contre des activations trop fréquentes.
- Pendant le fonctionnement en Chauffage, la sortie d'air peut être retardée de quelques minutes par rapport à l'activation du compresseur. Ce retard évite l'apport éventuel d'air froid, ce qui permet à l'appareil d'atteindre sa vitesse de régime et de fournir de l'air chaud dans la pièce.

Contact de présence CP ouvert

Si le contact de présence n'est pas fermé, l'appareil ne démarre pas et l'alarme CP apparaît à l'écran.

6.3 Indicateur du niveau maximum de collecte des condensats

En mode de chauffage, le condensat s'écoule librement par le conduit de condensat.

En cas d'alarme OF, vérifier que le tuyau n'est pas plié ou obstrué, ce qui empêche l'eau de couler.

Dans la fonction de réfrigération ou de déshumidification, dans des conditions de travail extrêmes (températures et humidité éle-

vées), l'appareil peut ne pas être en condition d'évacuer seul les condensats produits, auquel cas OF apparaît sur l'afficheur.

Le sigle OF, n'est pas une erreur, mais une alarme indiquant que l'eau a atteint le niveau maximum dans le bac à condensats.

Dans cette situation, l'évacuation des condensats doit être effectuée manuellement :

- positionner une bassine (non fournie) sous le tuyau d'évacuation de la condensation
- évacuer l'eau à l'aide du bouchon situé sur le tuyau d'évacuation des condensats

⚠ Si, après avoir effectué la procédure, l'alarme OF persiste, vous devez contacter le centre d'assistance technique.

6.4 Utilisation de l'appareil

- ⚠ Aucun objet ou obstacle structurel (meubles, rideaux, plantes, feuillage, volets, etc.) ne devra jamais obstruer le débit d'air normal des grilles intérieures et extérieures.
- ⚠ Ne pas s'appuyer et encore moins s'asseoir sur le caisson du climatiseur pour ne pas endommager l'appareil.
- ⚠ Ne pas bouger manuellement l'ailette horizontale de la sortie d'air. Pour effectuer cette opération, toujours se servir de la télécommande.
- ⚠ Si l'appareil présente des fuites d'eau, l'éteindre immédiatement et couper l'alimentation électrique. Contacter le centre d'assistance technique le plus proche.
- ⚠ Pendant le fonctionnement en mode chauffage, le climatiseur élimine régulièrement la glace qui peut se former sur la batterie extérieure. Dans cette situation, la machine continue de fonctionner mais n'envoie pas d'air chaud dans la pièce. Cette phase peut durer de 3 à 10 minutes maximum.
- ⚠ L'appareil ne doit pas être installé dans des locaux où des gaz explosifs se développent ou dans des locaux caractérisés par une humidité et une température hors des limites définies sur le manuel d'installation.
- ⚠ Nettoyer régulièrement le filtre de l'air selon la description du paragraphe approprié.

INFORMATIONS TECHNIQUES

7.1 Déclaration de conformité RED.

Conformité à la directive 2014/53/UE concernant les appareils radio (RED).

Conformément aux articles 10.8 (a) et 10.8 (b) de la directive sur les appareils électriques RED, le tableau suivant fournit des in-

formations quant aux bandes de fréquence utilisées et à la puissance maximum de transmission RF du produit vendu dans l'UE :

Gamme de fréquence (MHz)	Puissance de transmission maximum
2400-2472	<20

Par la présente l'entreprise déclare que l'appareil est conforme à la directive 2014/53/UE.

⚠ Pour les déclarations de conformité, les certificats et autres détails concernant les certifications, consulter le site Internet. Cet appareil doit être installé et mis en fonction en assurant une distance minimum de 20 cm entre l'appareil et la personne.

7.2 Sécurité

Cet appareil est conçu avec le plus grand soin, pour la sécurité des installateurs et utilisateurs.

Accorder une attention particulière aux risques de décharges électriques et d'électricité statique durant le travail avec des appareils électriques.

Toutes les lignes directrices de cet appareil doivent être respectées pour garantir la sécurité de l'utilisation.

7.3 Déclaration de conformité de la FCC

Cet équipement est conforme aux limites d'exposition aux radiations fixées par la FCC pour un environnement non contrôlé.

Pour éviter de dépasser les limites d'exposition, maintenez une distance d'au moins 0,5 cm entre l'antenne et la personne pendant le fonctionnement normal.

7.3.1 Avertissements

- ⚠ Cet appareil sans fil utilise et peut émettre de l'énergie de fréquence radio et, s'il n'est pas installé et utilisé conformément aux instructions, peut causer des interférences nuisibles aux communications radio.
- ⚠ Cet appareil ne doit pas être placé ou utilisé en conjonction avec une autre antenne ou un autre émetteur.
- ⚠ Cet équipement est conforme aux limites d'un appareil numérique de classe B, conformément aux règles de la FCC.
- ⚠ Les limites sont conçues pour fournir une protection raisonnable contre les interférences nuisibles dans une installation résidentielle.

7.3.2 Notes sur la communication WiFi

Cet équipement est conforme aux limites d'un appareil numérique de classe B, conformément aux règles de la FCC.

En cas d'interférence :

- augmenter la distance entre l'objet et le récepteur
- contacter un centre d'entretien autorisé ou un personnel professionnel qualifié

Pays de l'UE prévus pour l'utilisation

La version de cet appareil est destinée à un usage domestique et professionnel en Autriche, en Belgique, en Bulgarie, à Chypre, en République tchèque, au Danemark, en Estonie, en Finlande, en France, en Allemagne, en Grèce, en Hongrie, en Irlande, en Italie, en Lettonie, en Lituanie, au Luxembourg, à Malte, aux Pays-Bas, en Pologne, au Portugal, en Roumanie, en Slovaquie, en Slovénie, en Espagne, en Suède, en Turquie et au Royaume-Uni. Elle est également autorisée dans les États membres de l'AELE : Islande, Liechtenstein, Norvège et Suisse.

Pays de l'UE non destinés à être utilisés

Aucun.



innova

INNOVA S.r.l.
Via I Maggio 8 - 38089 Storo (TN) - ITALY
tel. +39.0465.670104 - fax +39.0465.674965
info@innovaenergie.com